

Giant®

Améliorer la vie au quotidien

CHAUFFE-EAU COMMERCIAUX AU GAZ NATUREL MODÈLES HAUTE PERFORMANCE

Capacité d'entreposage de 65 et 73 gallons U.S.
(246 et 276 litres)

112 500 à 360 000 BTU

33 à 105,5 kW



**CONÇU
POUR
DURER**



MEMBRE
**ALDI
AHRI**



Giant DES CHAUFFE-EAU CONÇUS POUR DURER LONGTEMPS

Si la durabilité, la fiabilité et la polyvalence sont les caractéristiques que vous recherchez dans un chauffe-eau pour votre entreprise, vous pouvez compter sur les chauffe-eau commerciaux au gaz Giant. Nos chauffe-eau sont conçus en utilisant un acier plus épais et de meilleure qualité (peu de carbone, peu d'alliage), des brûleurs et contrôles supérieurs et une variation considérable de puissance. Les chauffe-eau commerciaux Giant sont

la solution idéale dans la plupart des applications industrielles. Ils sont conçus pour être installés facilement et rapidement comme unité de remplacement ou pour une nouvelle installation. Ces chauffe-eau commerciaux peuvent être installés seuls ou jumelés à d'autres unités. Chacun de nos réservoirs offre un système de réchauffement d'eau complet, mais ils peuvent également être combinés avec des réservoirs d'entreposage Giant

afin d'augmenter la capacité d'eau chaude. Tous les chauffe-eau commerciaux Giant sont certifiés par CSA avec les normes harmonisées ANSI Z21.10.3-1998 & CSA 4.3-M98 et respectent et même dépassent les exigences d'efficacité thermique d'ASHRAE 90.1. Chaque chauffe-eau a une efficacité thermique qui excède 80%. Tous les modèles sont approuvés pour le chauffage d'eau potable et chauffage du bâtiment.

DÉTAILS TECHNIQUES HORS PAIR

• REGISTRE D'ÉVACUATION AUTOMATIQUE À TAILLE BASSE

Ferme automatiquement lorsqu'il n'y a plus de demande de chaleur, de cette façon vous réduisez la perte de chaleur. La hauteur totale du chauffe-eau est réduite grâce à la conception à taille basse.

• ANNEAU D'ACIER RENFORCÉ ET BREVETÉ

Chaque cheminée interne du réservoir est soudée à un anneau d'acier renforcé prolongeant ainsi la durée de vie de la cuve (voir dessin, page opposée).

• ISOLATION EN FIBRE DE VERRE

Procure une conservation maximale de la chaleur et un rendement énergétique élevé, tout en préservant l'environnement.

• SYSTÈME AUTOMATIQUE QUI CONTRÔLE LA TEMPÉRATURE

Le thermostat est ajustable jusqu'à 180°F (82°C). Il est muni d'un interrupteur ou limiteur de courant (ECO) pour protéger contre les situations anormales.

• SYSTÈME DE DIAGNOSTIC DEL (diode électroluminescente)

Conçu pour donner un aspect visuel des opérations de chaque composante du chauffe-eau. Ce panneau vous donnera un aperçu du problème paralysant le chauffe-eau.

• SYSTÈME D'ALLUMAGE À ÉTINCELLE

Une économie d'énergie puisque la veilleuse n'est allumée que lorsque le thermostat le commande.

• CONCEPT À CHEMINÉES INTERNES MULTIPLES

Provoque une augmentation du transfert de la chaleur au réservoir résultant en une plus grande efficacité.

• ANODES DE MAGNÉSIUM DE HAUTE QUALITÉ

Offrent une excellente protection contre les effets corrosifs de l'eau et prolongent la durée de vie de la cuve.

• SOUPE DE SÛRETÉ INSTALLÉE EN USINE

Protège la cuve contre les effets dommageables qui peuvent être causés par un excès de température et de pression.

• HAUTEUR TOTALE RÉDUITE

Sur la nouvelle gamme de chauffe-eau commerciaux au gaz, la hauteur a été réduite, facilitant ainsi l'installation et le remplacement.



• INTÉRIEUR DE LA CUVE VITRIFIÉE

Un verre au cobalt bleu, enrichi de zircon, unique à Giant est fusionné à un acier spécial à 1 600°F (871°C). Il représente la meilleure protection contre la rouille pour plusieurs années. Cette cuve est certifiée à 300 PSI (2 068 kPa) et peut supporter une pression d'opération de 150 PSI (1 034 kPa).

• BOUCHE D'ACCÈS AU RÉSERVOIR

Facilite l'inspection de la cuve et son nettoyage lorsque nécessaire.

• ROBINET DE VIDANGE

Facilité d'écoulement grâce à un robinet de vidange en laiton.

• RACCORDS DI-ÉLECTRIQUES 1 1/2" NPT INSTALLÉS EN USINE

Prolongent la durée de vie de la cuve, tout en fournissant une excellente protection contre la corrosion.

• BRÛLEURS À EFFICACITÉ ÉNERGÉTIQUE, SILENCIEUX ET MUNIS D'ORIFICES MULTIPLES

Le tiroir supportant les brûleurs se glisse sur lui-même, facilitant ainsi l'inspection et l'entretien.

• CHAMBRE À COMBUSTION ISOLÉE AVEC MATÉRIAUX RÉFRACTAIRES

La fibre de céramique maximise le transfert de la chaleur vers le réservoir (voir dessin).

• CONCEPTION DE LA CUVE

Tous les modèles sont offerts avec des raccords de plomberie latéraux en avant et en arrière favorisant plusieurs options d'installation.

• APPROUVÉE POUR INSTALLATION SUR PLANCHERS COMBUSTIBLES

Aucune plate-forme à l'épreuve du feu requise. Offre une plus grande flexibilité au niveau de l'installation et accroît la sécurité.

• FILAGE INSTALLÉ EN USINE

Tous les modèles sont pré-filetés en usine, permettant une installation conventionnelle ou avec un kit d'évacuation forcée à installer à travers un mur de côté.

GARANTIE LIMITÉE DE TROIS (3) ANS

Giant offre une garantie limitée sur ses réservoirs commerciaux au gaz contre les fuites d'eau pour une période de trois (3) ans à partir de la date d'installation. Une garantie limitée d'un (1) an est offerte sur les pièces. Pour de plus amples informations sur la garantie, veuillez consulter le manuel d'installation qui est fourni avec chaque chauffe-eau.

Giant UTILISE PLUS D'ACIER... LÀ OÙ IL EN FAUT !

Un chauffe-eau au gaz commercial subit quotidiennement une pression causée par un processus d'expansion et de rétraction. Ce phénomène est attribuable à des changements de température fréquents qui se produisent à l'intérieur du réservoir alors que l'eau chaude se libère pour faire place au remplissage d'eau froide. Les principaux points les plus vulnérables à ce genre de pression sont les soudures des cheminées internes du réservoir et des joints situés au fond de la cuve. VOICI COMMENT GIANT RÉUSSIT MIEUX QUE QUICONQUE À FABRIQUER DES CHAUFFE-EAU POUVANT RÉSISTER PLUS LONGTEMPS À DE TELS EFFORTS.

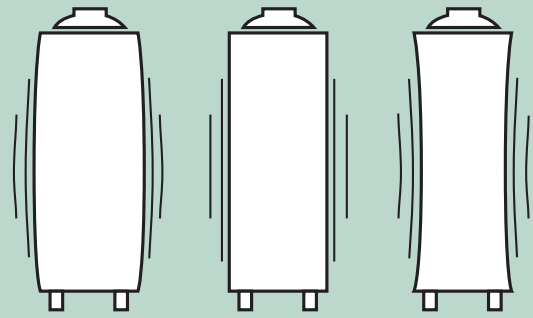

Nous nous servons d'abord du plus gros anneau d'acier jamais utilisé jusqu'à maintenant dans l'industrie (0,27 po. (0,68 cm) d'épaisseur de paroi sur 1 po. (2,5 cm) de longueur).



Cet anneau est soudé par l'extérieur du fond (ou du dessus) de la cuve, laissant 3/4 de pouce (1,9 cm) de l'anneau d'acier à l'extérieur de la base du réservoir, permettant ainsi une meilleure soudure avec la cheminée interne.



Comme vous le voyez, cette façon de procéder laisse la surface interne de la cuve lisse, permettant ainsi une application plus uniforme de la couche de verre.



Le fond de la cuve (ou du dessus) et les cheminées internes du réservoir sont fusionnés de verre de cobalt bleu de qualité industrielle, unique à Giant.

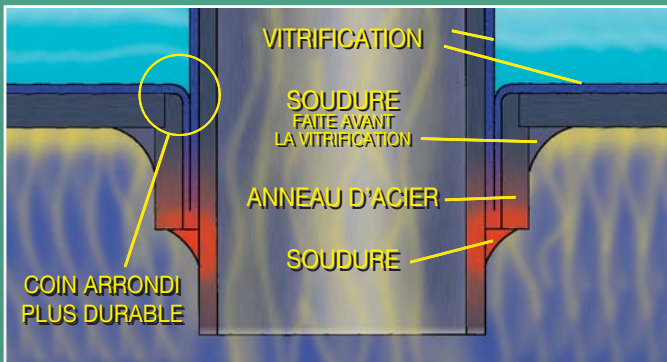

Ensuite, la soudure des cheminées internes aux anneaux d'acier s'effectue loin de la section vitrifiée de la base et des cheminées internes. Ceci permet d'éviter que les sections vitrifiées soient endommagées par la soudure.

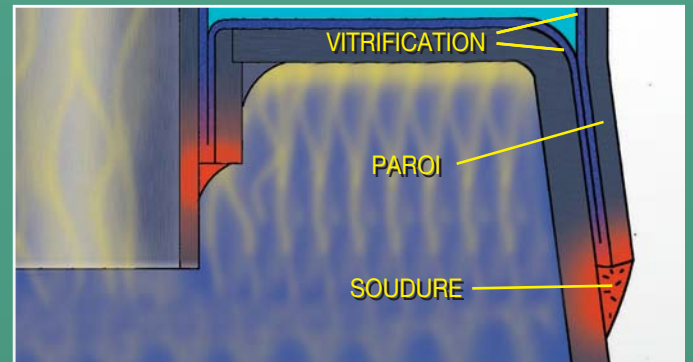

Une fois de plus, Giant utilise un acier de qualité optimale pour la vitrification. La paroi se prolonge sur la base afin de ne pas attaquer la couche de verre lors du soudage.

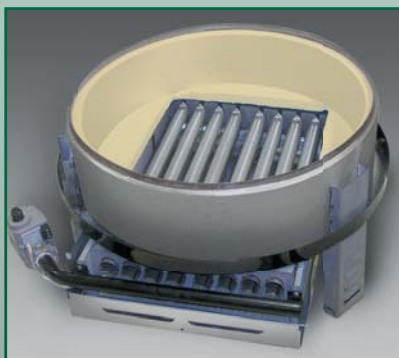

La chambre de combustion est entièrement isolée de fibre céramique de 3/4 de pouce (1,9 cm). Cette propriété lui permet de maximiser la conservation de la chaleur qui augmentera la quantité d'eau chaude disponible.

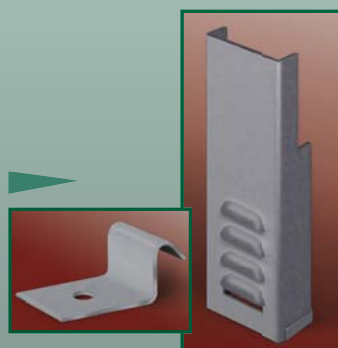

Trois (3) pattes d'acier galvanisé sont installées afin d'obtenir un meilleur appui et faciliter l'installation. Des supports d'ancrage sont fournis dans le cas où le chauffe-eau doit être ancré au plancher.

Les DEL sont montées sur le panneau dans la séquence des opérations de l'appareil ;

- ALIMENTATION - le chauffe-eau reçoit bien 120 V c.a. et l'interrupteur est à « ON ».
- THERMOSTAT - une demande d'eau chaude, le registre d'évacuation commence à s'ouvrir.
- SÉQUENCE D'ALLUMAGE - Le registre d'évacuation est complètement ouvert, la séquence d'allumage débute.
- SOUPAPE DE LA VEILLEUSE - la veilleuse est en mode d'allumage, l'interrupteur reçoit le signal de s'activer.
- ECO - l'interrupteur ECO (interrupteur ou limiteur de courant) est en position fermée et le robinet principal reçoit le signal de s'ouvrir.
- ROBINET À GAZ PRINCIPAL - le robinet principal est maintenant ouvert et les brûleurs fonctionnent.

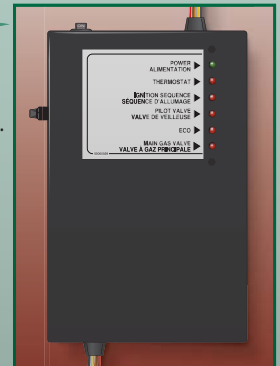

SPÉCIFICATIONS ET DIMENSIONS DU CHAUFFE-EAU (pouce/cm)

Modèles	Volume		Puissance BTU kW	RÉCUPÉRATION à différentes élévations de température GPH/LPH						Poids à la livraison						
	gal.U.S.	L gal. Imp.		À 80°F (44°C)		À 100°F (56°C)		À 140°F (78°C)		lb	kg					
UG73-125N	73	276	61	125 000	36,6	148	560	123	118	447	98	84	318	70	429	195
UG73-150N	73	276	61	150 000	43,9	177	670	147	142	538	118	101	382	84	429	195
UG73-200N	73	276	61	200 000	58,6	236	893	197	189	715	157	135	511	112	429	195
UG65-250N	65	246	54	250 000	73,2	295	1 117	246	236	893	197	169	640	141	465	211
UG65-300N	65	246	54	300 000	87,8	355	1 344	296	284	1 075	236	203	768	169	465	211
UG65-360N	65	246	54	360 000	105,4	425	1 609	354	340	1 287	283	243	920	202	465	211

Les puissances sont évaluées pour une altitude de 0-2 000 pieds (610 m). Pour les modèles haute altitude, réduire la puissance de 10%. Modèles haute altitude : remplacer suffixe «N» par «NH».

Modèles	A	B	C	D	E1	E2	E3	E4	F	G	H	I	J	K
UG65-250	15 3/4 (40)	52 1/8 (132)	64 3/8 (164)	6 3/8 (16)	25 1/4 (64)	58 1/4 (148)	25 1/4 (64)	58 1/4 (148)	70 7/8 (180)	33 (84)	7 (18)	26 1/2 (67)	40,3"	10,9"
Tous UG65	15 3/4 (40)	52 1/8 (132)	64 3/8 (164)	6 3/8 (16)	25 1/4 (64)	58 1/4 (148)	25 1/4 (64)	58 1/4 (148)	71 5/8 (182)	33 (84)	8 (20)	26 1/2 (67)	40,3"	10,9"
UG73-125	15 3/4 (40)	52 1/2 (133)	64 3/8 (164)	6 3/8 (16)	25 1/4 (64)	58 1/4 (148)	25 1/4 (64)	58 1/4 (148)	69 1/4 (176)	33 (84)	5 (13)	26 1/2 (67)	40,3"	10,9"
Tous UG73	15 3/4 (40)	52 1/2 (133)	64 3/8 (164)	6 3/8 (16)	25 1/4 (64)	58 1/4 (148)	25 1/4 (64)	58 1/4 (148)	70 7/8 (180)	33 (84)	6 (15)	26 1/2 (67)	40,3"	10,9"

* Les modèles avec une puissance de 125 000 et 150 000 BTU ainsi que leurs versions à basse altitude peuvent utiliser un raccord au gaz de 1/2" (1,3 cm). Conformément à la politique d'amélioration continue de nos produits, Usines Giant inc. se réserve le droit de faire tout changement sans préavis.

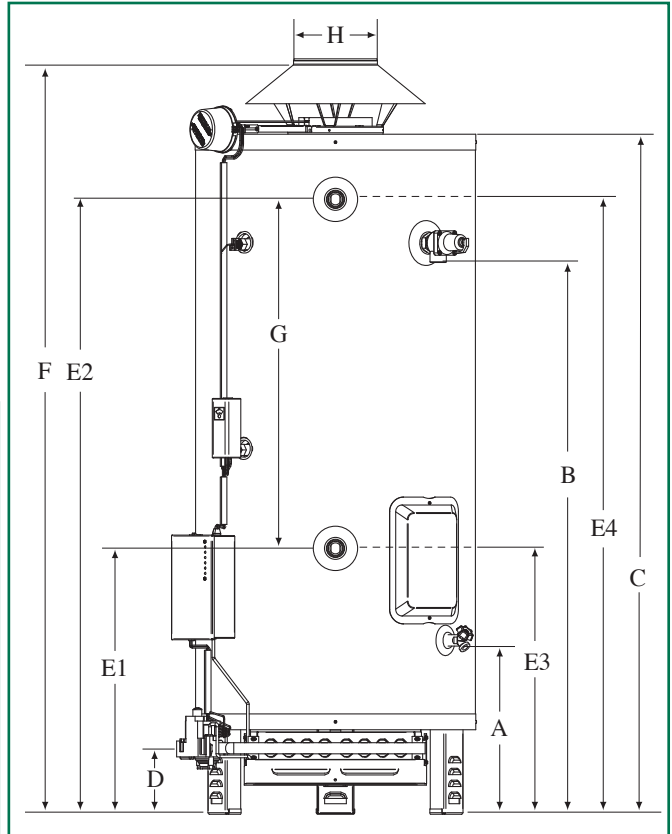
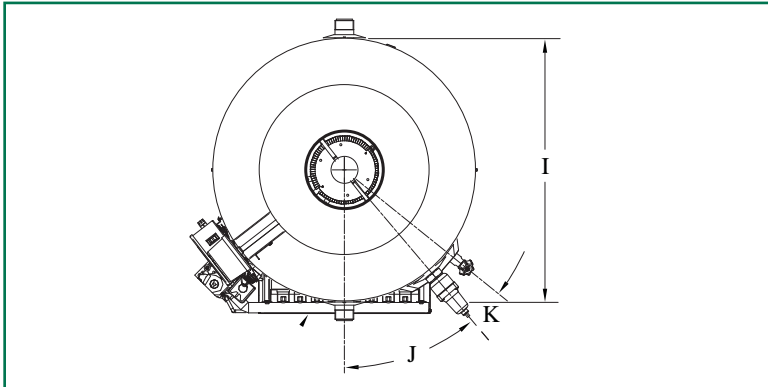

CARACTÉRISTIQUES TECHNIQUES

Le chauffe-eau au gaz sera un modèle GIANT # _____ offrant une capacité d'entreposage de _____ gallons/litres avec une puissance d'entrée de gaz de _____ BTU(kW), et un rendement de récupération de _____ GPH/LPH à une élévation de température de 100°F (56°C). Le chauffe-eau sera certifié par CSA. La cuve sera recouverte d'une couche de verre de cobalt bleu de qualité industrielle. Elle sera aussi isolée avec de la fibre de verre de haute densité écologique et munie d'anodes de magnésium. Le réservoir résistera à une pression d'opération de 150 PSI (1 034 kPa) et sera muni d'une porte d'accès au réservoir pleine grandeur, d'une soupape de température & pression ASME, de raccords de plomberie latéraux en avant et en arrière, d'un système de démarrage électrique, d'un registre d'évacuation automatique et d'un disjoncteur haute température (ECO). Le chauffe-eau sera garanti contre les fuites d'eau pour une période de trois (3) ans.

UNITÉ MURALE DE VENTILATION FORCÉE (optionnelle)

Tous les chauffe-eau au gaz commerciaux sont certifiés pour être utilisés avec une unité de ventilation forcée. Cette unité possède les caractéristiques suivantes :

UNITÉ DE VENTILATION

Fonctionne sans cheminée. Le tuyau d'évacuation s'installe simplement à travers le mur extérieur. La longueur équivalente maximale de tuyau de ventilation est de cinquante (50) pieds (15,2 m) pour chaque unité. NOTE : Non-approuvé pour la ventilation verticale.

CAPUCHON EN ALUMINIUM

Doit être fixé au mur à l'extérieur du bâtiment. Ses caractéristiques sont : une construction anti-corrosive, un bouclier extérieur anti-condensation, un bouclier thermique protégeant le mur extérieur et un espace d'air d'un (1) pouce (2,5 cm) pour les matières combustibles. Les accessoires d'installation sont inclus.

CONÇU POUR LA FLEXIBILITÉ

Permet une installation facile et économique. Cette unité peut être utilisée pour une nouvelle installation ou pour la conversion de l'électricité vers le gaz, sans cheminée, ou comme un ajout à une installation existante, évitant ainsi des rénovations coûteuses.

APPROUVÉ POUR UTILISATION AVEC VENTILATION TYPE-B

Réduit les coûts d'installation.

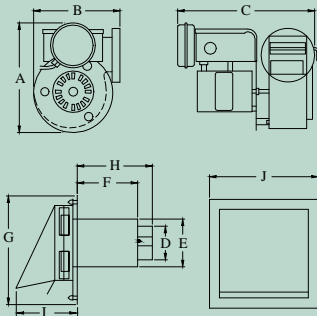

CARACTÉRISTIQUES ET DIMENSIONS DE L'UNITÉ DE VENTILATION (pouces/cm)

Modèles	Système d'évent	Moteur		A	B	C	D	E	F	G	H	I	J	Dim. de base Capuchon	Entrée/Sortie
		Watts	Amps												
UG73-125NH à UG73-150NH	HS1	95	1,26	7 (18)	7 7/8 (20)	11 (28)	4 (10)	7 1/2 (19) ^(su)	7 1/8 (18)	13 (33) ^(su)	8 5/8 (22)	7 3/8 (19)	11 (28)	8 (20) ^(su)	4 (10)
Tous les autres	HS2	166	1,51	8 1/2 (22)	9 1/4 (23)	11 1/2 (29)	6 (15)	8 1/2 (22) ^(su)	7 7/8 (20)	12 (30) ^(su)	9 1/2 (24)	10 1/2 (27)	10 (25)	9 (23) ^(su)	6 (15)

HS1: No de pièces de Giant 80000009-A et 80000109-A. HS2: No de pièces de Giant 80000010-A et 80000110-A



40, rue Lesage, Montréal-Est, Québec Canada, H1B 5H3
 Téléphone : (514) 645-8893 Sans frais : 1 (800) 363-9354
 Télécopieur : (514) 640-0969 Télécopieur service à la clientèle : (514) 645-8413

giantinc.com