

FAITES UN
PAS DE **Giant**
TOUT EN
RÉDUISANT
L'EFFET DE SERRE

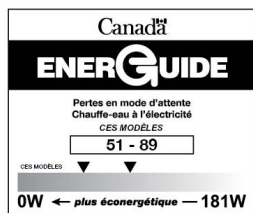

Mousse isolante écologique
unique à Giant
aucun HCFC
aucun CFC
aucun COV



Giant

Améliorer la vie au quotidien

**CHAUFFE-EAU
RÉSIDENTIELS
ÉLECTRIQUES**

Chauffe-eau standards disponibles
dans les modèles 30, 40 et 60 gallons

Chauffe-eau Cascade et Super Cascade
disponibles dans les modèles 40 et 60 gallons

**CONÇU
POUR
DURER**



Voici les caractéristiques techniques hors pair pour lesquelles les chauffe-eau Giant sont «CONÇUS POUR DURER».

MODÈLES STANDARDS

1 - ISOLANT

Une épaisseur uniforme de mousse isolante écologique **GREENFOAM** conserve l'eau plus chaude sur des périodes plus longues, réduisant les pertes de chaleur et vos coûts énergétiques. **GREENFOAM** ne contient aucun HCFC (hydrochloro-fluorocarbones), CFC (chlorofluorocarbones) ni COV (composés organiques volatiles).

2 - RACCORDS DI-ÉLECTRIQUES 3/4" NPT INSTALLÉS EN USINE
Prolongent la durée de vie de la cuve, tout en fournissant une excellente protection contre la corrosion.

3 - ANODE DE MAGNÉSIUM DE HAUTE QUALITÉ
Offre une excellente protection contre les effets corrosifs de l'eau et prolonge la durée de vie de la cuve.

4 - ÉLÉMENTS CHAUFFANTS
Tous les modèles sont équipés d'éléments immergés à bride carrée fabriqués par Giant et approuvés par CSA. Les éléments chauffants sont faciles à remplacer sans l'aide d'outils spéciaux. Les frais d'entretien sont donc réduits.

5 - INTÉRIEUR DE LA CUVE VITRIFIÉE
Un verre au cobalt bleu, enrichi de zircon, unique à Giant, fusionné à un acier spécial à 1 600°F (871°C). Il représente la meilleure protection contre la rouille pour plusieurs années. Cette cuve est certifiée à 300 PSI (2 068 kPa) et peut supporter une pression d'opération de 150 PSI (1 034 kPa).

6 - ROBINET DE VIDANGE
Facilité d'écoulement grâce à un robinet de vidange sécurisé.

7 - CONTRÔLE DE TEMPÉRATURE AUTOMATIQUE
Des thermostats ajustables à vos besoins en tout temps vous donneront satisfaction pour plusieurs années. Un limiteur de température vous protège contre les situations anormales.

8 - TUYAU D'ÉVACUATION
Un tuyau d'évacuation en coude de 90° est fourni avec chaque chauffe-eau résidentiel électrique.

9 - SOUPAPE DE SÛRETÉ INSTALLÉE EN USINE
Protège la cuve contre les effets dommageables qui peuvent être causés par un excès de température et de pression.

GARANTIE

Giant offre une garantie limitée sur ses réservoirs résidentiels électriques contre les fuites d'eau pour une période de six (6) ans à partir de la date d'installation. Une garantie limitée d'un (1) an est offerte sur les pièces. Pour de plus amples informations sur la garantie incluant les exceptions, veuillez consulter le manuel d'installation qui est fourni avec chaque chauffe-eau.

Les modèles **Cascade 40** **Cascade 60** offrent toutes les caractéristiques du modèle standard, plus :

- Éléments à basse densité prolongeant ainsi leur durée de vie.
- 10% plus d'eau chaude instantanément grâce à l'entrée d'eau froide par le bas.
- Économie de 100 \$** sur votre facture d'électricité.
- Garantie limitée de huit (8) ans contre les fuites d'eau à partir de la date d'installation. Garantie limitée de cinq (5) ans sur les éléments chauffants et un (1) an sur les thermostats.
- Trousse d'installation comprise, incluant un «T» en laiton 3/4" NPT, une soupape de sûreté (température et pression) et un tuyau d'évacuation en coude 90°.

Les modèles **Super Cascade** offrent toutes les caractéristiques du modèle standard, plus :

- Anode de magnésium de plus grande dimension donnant une protection supérieure contre les effets corrosifs de l'eau et prolongeant la durée de vie de la cuve.
- Double épaisseur de verre offrant une protection supérieure contre les effets corrosifs de l'eau et prolongeant la durée de vie de la cuve.
- Éléments à basse densité prolongeant ainsi leur durée de vie.
- 10% plus d'eau chaude instantanément grâce à l'entrée d'eau froide par le bas.
- Économie de 100 \$** sur votre facture d'électricité.
- Robinet de vidange sécurisé en laiton facilitant l'écoulement.
- Garantie limitée de dix (10) ans contre les fuites d'eau à partir de la date d'installation. Garantie limitée de cinq (5) ans sur les éléments chauffants et les thermostats.
- Trousse d'installation comprise, incluant un «T» en laiton 3/4" NPT, une soupape de sûreté (température et pression), un coude 90° et un tuyau d'évacuation.

** Par rapport au chauffe-eau standard et basé sur une durée de vie de dix (10) ans du chauffe-eau et sur une consommation d'eau chaude moyenne au taux de 0,08 \$/kWh.

Un bon choix



Un très bon choix



Votre meilleur choix

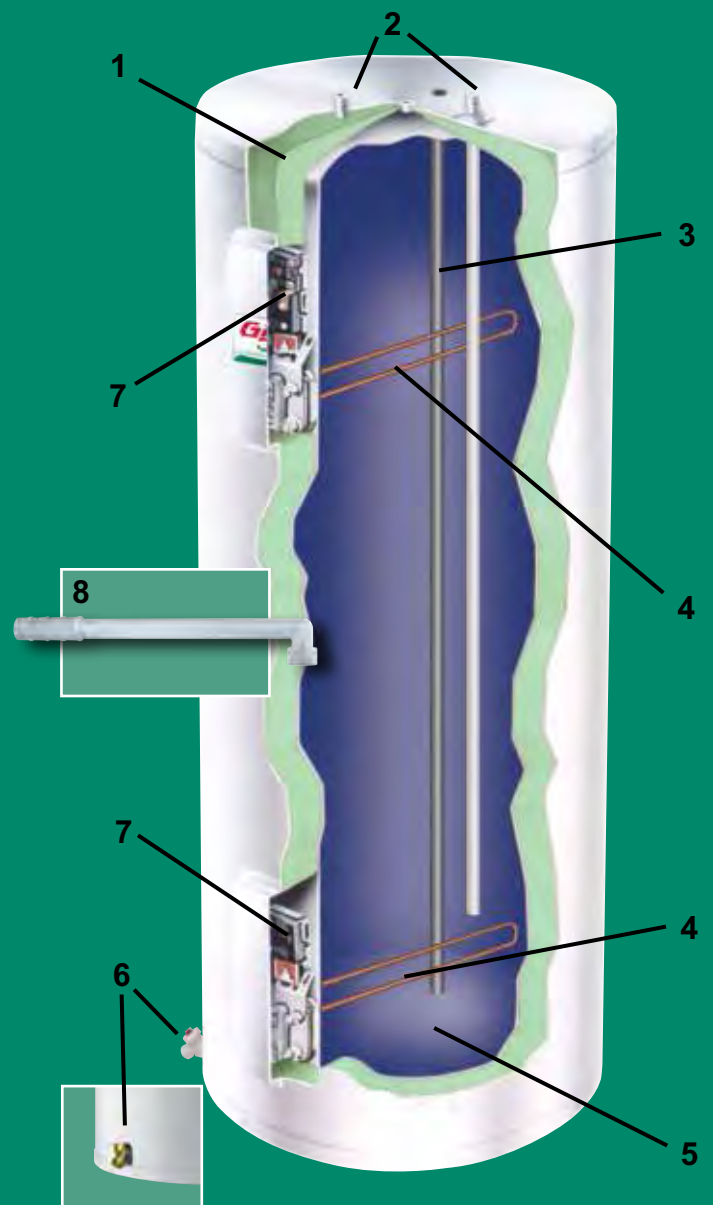

Modèles Super Cascade seulement.

CHAUFFE-EAU RÉSIDENTIELS ÉLECTRIQUES HAUTE PERFORMANCE

Standard

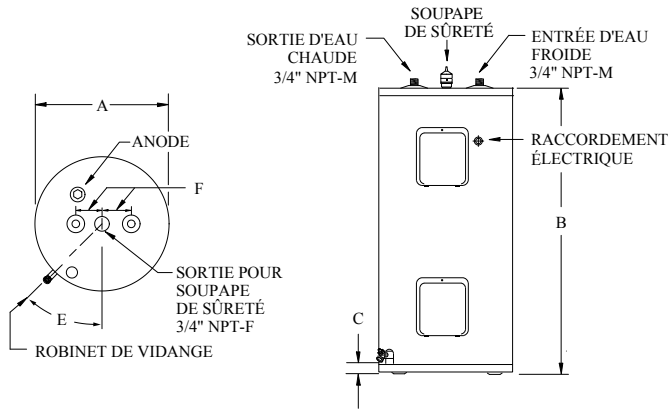

Cascade et Super Cascade

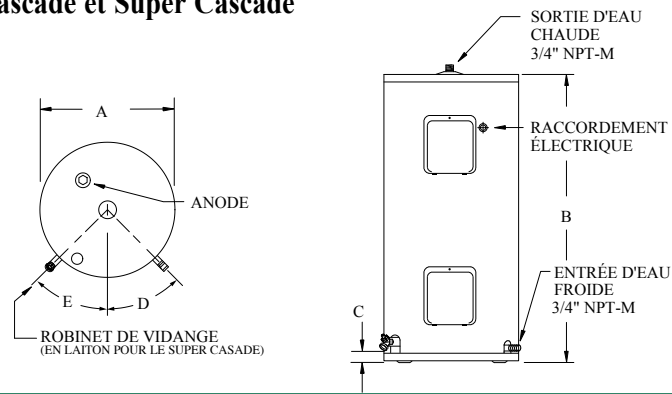

ENTRÉE D'EAU FROIDE L'avantage Cascade et Super Cascade

PAR LE HAUT

Les tourbillons d'eau froide circulent vers le haut et refroidissent tout le réservoir.

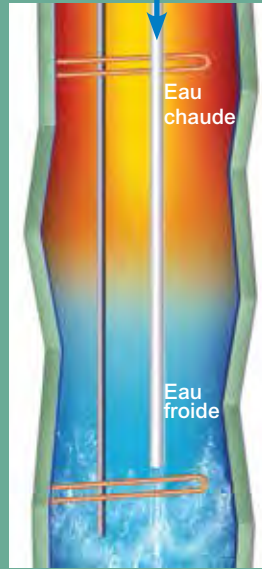

PAR LE BAS

L'eau froide demeure au bas du réservoir jusqu'à ce qu'elle se réchauffe.



Modèle Standard

Cascade 40

Cascade 60

Super Cascade

SPÉCIFICATIONS & DIMENSIONS 2 po. (5 cm) nominal d'isolant GREENFOAM

Modèle	Capacité		Puissance des éléments						Perte de chaleur latente	Diamètre (A)		Hauteur (B)		C	D	E	F		Poids à la livraison			
	gal (US)	Litre gal (Imp)	120V Watt	120V Amp.	208V Watt	208V Amp.	240V Watt	240V Amp.		pouces	cm	pouces	cm				pouces	cm	pouces	cm	lb	kg
Modèles standards																						
142ETE*	34,2	129,6	28,5	1 500	12,5	3 000	14,4	3 000	12,5	51	22	(56)	36 1/4	(92)	2 1/2	(6)	-	45°	4	(10)	115	(52)
152ETE	48,6	184	40,5	1 500	12,5	3 000	14,4	3 000	12,5	66	22	(56)	48 1/8	(122)	2 1/2	(6)	-	45°	4	(10)	140	(63)
172ETE	73,7	279	61,4	1 500	12,5	4 500	21,6	4 500	18,8	89	23 1/2	(60)	59 7/8	(152)	2 1/2	(6)	-	45°	4	(10)	185	(84)
Modèles Cascade et Super Cascade																						
152B,E	48,6	184	40,5	1 500	12,5	3 000	14,4	3 000	12,5	66	22	(56)	48 1/8	(122)	2 1/2	(6)	45°	45°	-	-	140	(63)
172B,E	73,7	279	61,4	1 500	12,5	4 500	21,6	4 500	18,8	89	23 1/2	(60)	59 7/8	(152)	2 1/2	(6)	45°	45°	-	-	185	(84)

Tous les modèles sont approuvés pour le chauffage de l'eau potable ainsi que pour le chauffage du bâtiment.

Les produits chimiques toxiques utilisés pour le nettoyage des bouilloires ne doivent JAMAIS être introduits dans ce système. Cette unité ne doit être raccordée à aucun système de chauffage existant ou à toute autre composante utilisée auparavant avec des appareils chauffants pour eau non-potable.

* Piège à chaleur installé en usine sur modèles 142ETE seulement.

SOUPAPE DE SÛRETÉ

Pour raison de sécurité, une soupape de sûreté **DOIT** être installée sur chaque chauffe-eau résidentiel électrique Giant lors de l'installation. Cette soupape protège la cuve contre les effets dommageables qui peuvent être causés par un excès de température et de pression.

Giant
Améliorer la vie au quotidien



Une entreprise familiale



40, avenue Lesage
Montréal-Est, Québec, Canada, H1B 5H3
Téléphone: (514) 645-8893
Sans frais: 1 (800) 363-9354
Télécopieur général: (514) 640-0969
Télécopieur - Service à la clientèle: (514) 645-8413

giantinc.com

Conformément à la politique d'amélioration continue de nos produits, Usines Giant inc. se réserve le droit de faire tout changement sans préavis.